

Imbriano Macchine Agricole

LIBRETTO USO E MANUTENZIONE

Defogliatore Impero

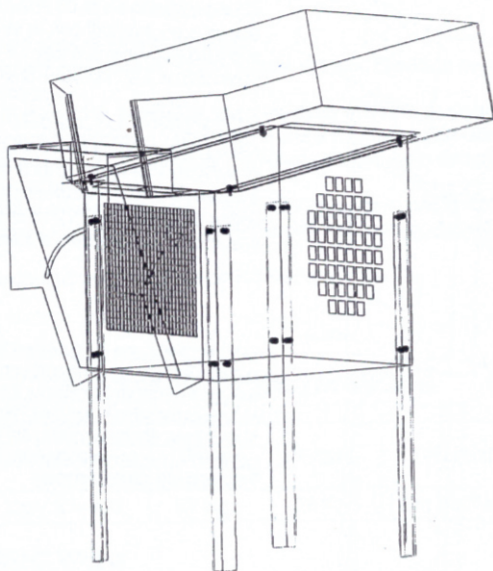

Elenco contenuto confezione:

- Corpo (2)
- Contenitore (1)
- 4 Piedi (3)
- 20 Viti Ø6x16
- 20 Dadi Ø6

Imbriano Macchine Agricole

VIA NAZIONALE PIANOPANTANO 64
83036 MIRABELLA ECLANO AV – ITALIA
Tel. 0825 451891 Fax. 0825 449147

WWW.IMBRIANO.COM

MONTAGGIO

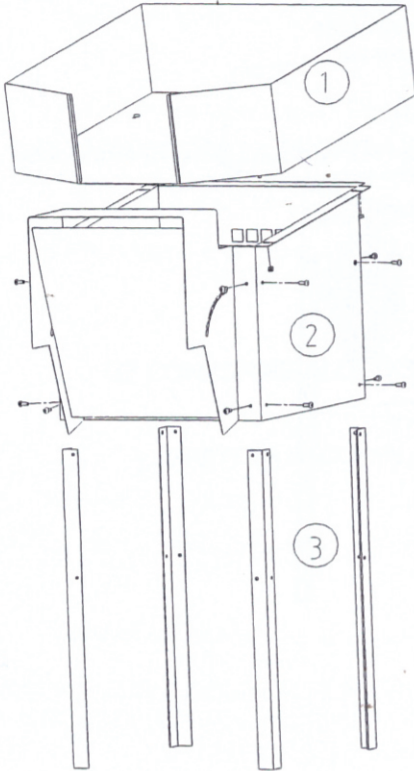

Come prima operazione prendere il corpo del separatore (2) e poggiarlo su di un lato, inserire i due piedi (3) sul lato opposto ed avvitarli con le viti ed i bulloni forniti, successivamente ruotarlo ed effettuare la stessa operazione per i restanti due piedi.

IMPORTANTE la testa della vite deve essere montata nella parte esterna mentre il dado in quella interna come mostrato nella figura a fianco. Successivamente sollevare il TurboSeparatore, poggiarci sopra il contenitore (1) ed avvitolo (viti dalla parte superiore, dadi da quella inferiore)

Ogni riproduzione (in qualsiasi forma o mezzo inclusa la registrazione e la fotocopia) completa e/o parziale è assolutamente vietata senza il permesso scritto della ditta Imbriano Macchine Agricole. Nel caso di smarrimento o distruzione, anche parziale, del presente Manuale di Istruzioni, richiedere una copia completa direttamente alla Imbriano Macchine Agricole

WWW.IMBRIANO.COM

OPTIONAL RUOTE

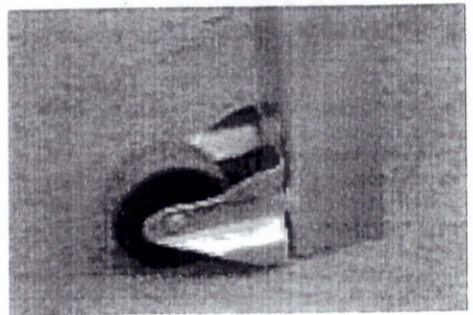

USO E MANUTENZIONE

Prima di usare la macchina leggere attentamente le istruzioni seguenti.

La macchina deve essere usata esclusivamente per la defogliazione di prodotti agricoli come olive, legumi, castagne ecc.

La Imbriano Macchine Agricole non si ritiene responsabile agli effetti della sicurezza, affidabilità e prestazioni del macchinario nel caso in cui non siano rispettate le avvertenze e le istruzioni riportate nel presente manuale.

Per il suo utilizzo seguire le istruzioni di seguito riportate.

Se la macchina viene consegnata smontata all'interno di una scatola, montarla seguendo le istruzioni riportate nella pagina precedente.

Successivamente collegare la macchina, tramite la spina elettrica, alla rete assicurandosi che la presa sia collegata ad un interruttore magnetotermico-differenziale e che il filo di corrente sia dotato di messa a terra. Dopo mettere sotto il bocchettone un contenitore per la raccolta del prodotto defogliato e sistemare il prodotto nel contenitore con lo sportellino chiuso.

Una volta preparata la macchina avviare il motore (mediante l'interruttore posto sul lato della macchina), aprire lo sportellino e far passare il prodotto per la defogliazione secondo le quantità volute.

N.B. La manutenzione ordinaria e straordinaria è a carico dell'operatore.

CARATTERISTICHE TECNICHE

Modello	Motore elettrico	Peso	Portata	Dimensioni	Capacità
impero	Ca 220V Kw 0,75	27 Kg	35 Kg	Cm 60x75x100	0,065 mc

OPTIONAL

1) POTENZIOMETRO: PERMETTE DI RALLENTARE LA VELOCITA' DELLA VENTOLA DA 2800 A CIRCA 1400 (VIENE UTILIZZATO PER SEMENTI)

2) DERAMIFICATORE : E UN CONTENITORE CHE VIENE MESSO SULLA PARTE SUPERIORE DELLA CERNITRICE CON UNA RETE INTERNA SI UTILIZZA PER FAR SEPARARE I RAMETTI CHE HANNO LE OLIVE ATTACCATE

GARANZIA

La garanzia della macchina è valida per 2 anni dalla data di vendita e copre interamente le parti difettose, errata progettazione o costruzione, ad insindacabile giudizio del costruttore.

Non rientrano nella garanzia prodotti modificati, alterati nel funzionamento e nelle caratteristiche, non utilizzati correttamente, non sottoposti a corretta manutenzione ordinaria e straordinaria come indicato nel presente Manuale.

Sono altresì esclusi da garanzia i difetti dovuti ad usura, a cattivo montaggio ed a sovraccarico della macchina anche per brevi periodi

La Imbriano Macchine Agricole si impegna a sostituire le parti difettose; trasporto, imballo e riparazione sono a carico dell'acquirente.

Tale garanzia ha valenza sul territorio della Comunità Europea. Il consumatore è titolare dei diritti secondo la legislazione nazionale applicabile disciplinante la vendita dei beni di consumo e tale garanzia lascia impregiudicati tali diritti.

DICHIARAZIONE **CE** DI CONFORMITÀ

IMBRIANO MACCHINE AGRICOLE

VIA NAZIONALE PIANOPANTANO 64
83036 MIRABELLA ECLANO AV – ITALIA
Tel. 0825 451891 Fax. 0825 449147

WWW.IMBRIANO.COM

DICHIARA SOTTO LA PROPRIA ESCLUSIVA RESPONSABILITÀ CHE IL PRODOTTO

Macchina: **DEFOGLIATORE**

Modello: **IMPERO**

E' CONFORME ALLE DISPOSIZIONI DELLE SEGUENTI DIRETTIVE:

- DIRETTIVA MACCHINE (Direttiva 89/392 CEE) e suoi successivi emendamenti

IMBRIANO
MACCHINE AGRICOLE s.r.l.
Sede: 83036 MIRABELLA ECLANO (AV)
Via Nazionale Frazione Pianopantano
Tel. 0825.449147
Partita Iva e Cod. Fisc. 02084920640

MIRABELLA ECLANO , li

Firma

.....
(Nome completo della persona con facoltà di firma)